

USOS HÍBRIDOS Y ZONA DE DESCANSO
A TOMADA
TFM ETSAC taller A Laura Pena Cristóbal proyecto de ejecución 12.22

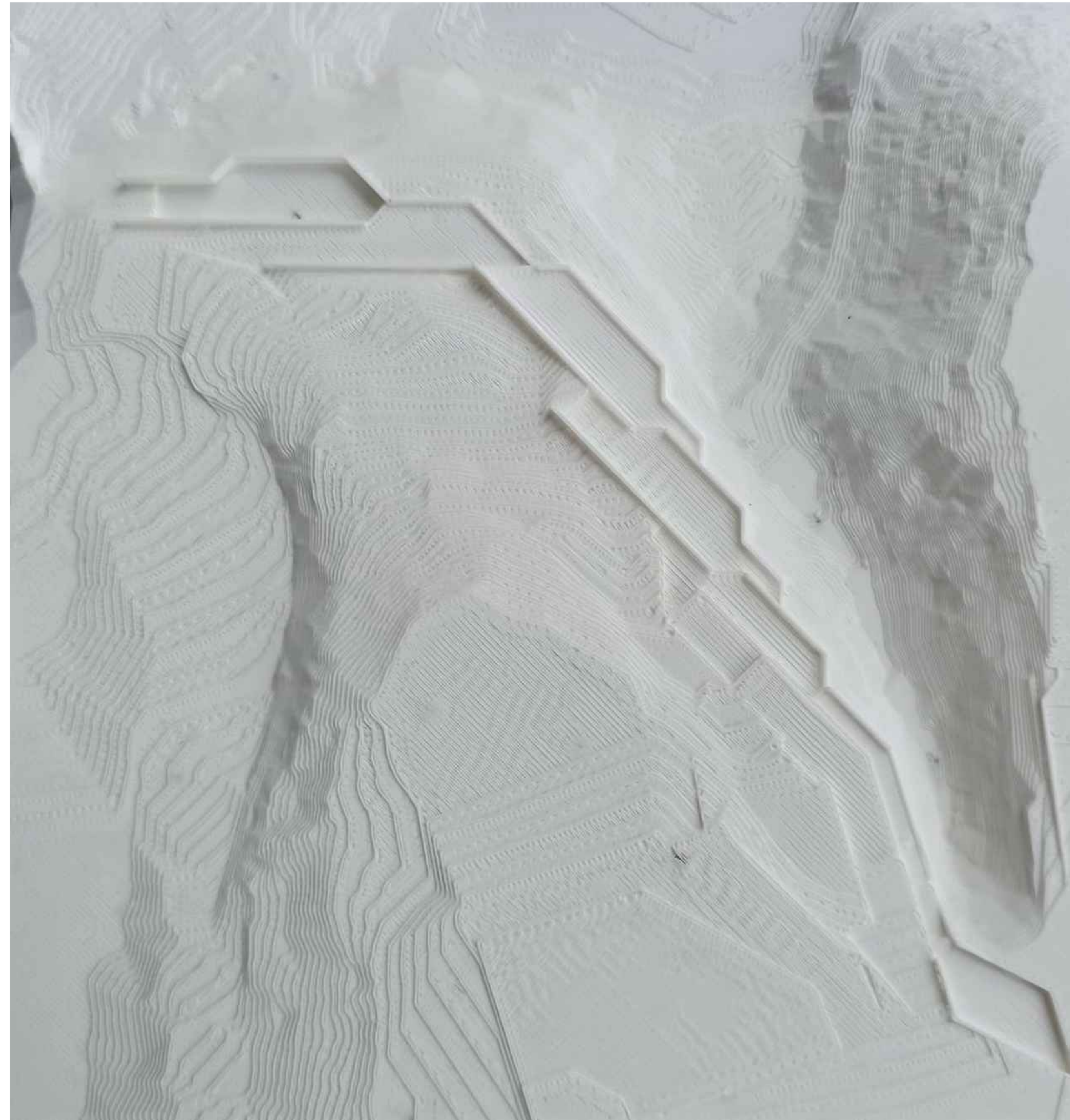

ÍNDICE

URBANIZACIÓN Y ARQUITECTURA

Situación Barbanza	U01
Situación polígono	U02
Situación A Tomada	U03
Análisis	U04
Estado actual	U05
Fitodepuración	U06
Emplazamiento	U07
Urbanización	U08

ESTRUCTURAS

Replanteo	E01
Excavación	E02
Cimentación	E03
Forjado 1	E04
Forjado 2 - CLT y bloque	E05
Forjado Cubierta	E06
Muros	E07
Pórticos - pilares	E08

INSTALACIONES

Fontanería	I01
Saneamiento 1	I02
Saneamiento 2	I03
Electricidad y telecomunicaciones	I04
Climatización y ventilación	I05
DBSI	I06

CONSTRUCCIÓN

Planta baja acotada	C01
Sección co-working	C02
Sección dormitorio	C03
Tabiquería y acabados	C04
Rampa y escalera	C05
Carpinterías interiores 1	C06
Carpinterías interiores 2	C07
Carpinterías exteriores 1	C08
Carpinterías exteriores 2	C09

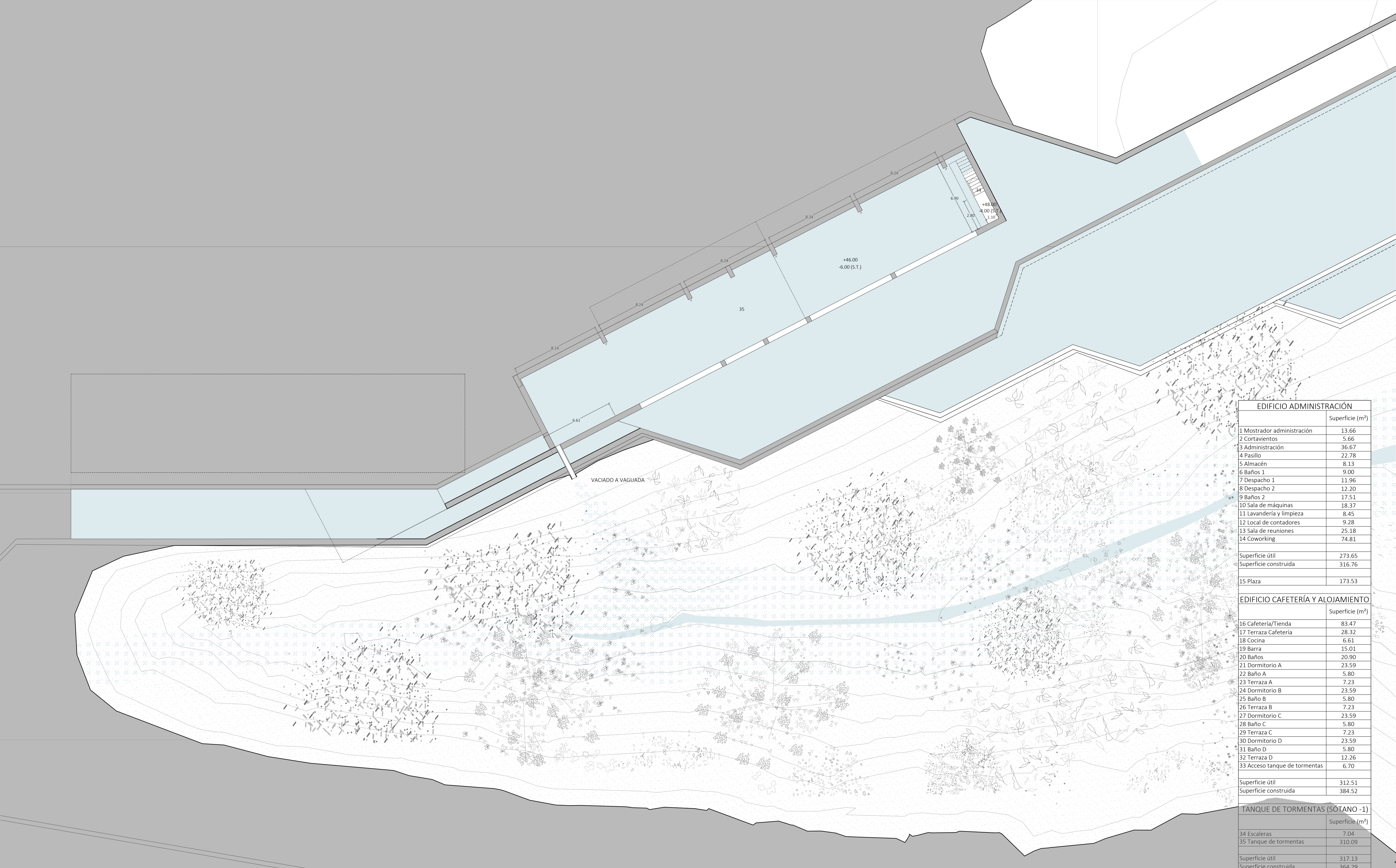

EDIFICIO ADMINISTRACIÓN

	Superficie (m²)
1 Mostrador administración	13.66
2 Cortavientos	5.66
3 Administración	36.67
4 Pasillo	22.78
5 Almacén	8.13
6 Baños 1	9.00
7 Despacho 1	11.96
8 Despacho 2	12.20
9 Baños 2	17.51
10 Sala de máquinas	18.37
11 Lavandería y limpieza	8.45
12 Local de contadores	9.28
13 Sala de reuniones	25.18
14 Coworking	74.81
Superficie útil	273.65
Superficie construida	316.76

EDIFICIO CAFETERÍA Y ALOJAMIENTO

	Superficie (m²)
15 Plaza	173.53
16 Cafetería/Tienda	83.47
17 Terraza Cafetería	28.32
18 Cocina	6.61
19 Barra	15.01
20 Baños	20.90
21 Dormitorio A	23.59
22 Baño A	5.80
23 Terraza A	7.23
24 Dormitorio B	23.59
25 Baño B	5.80
26 Terraza B	7.23
27 Dormitorio C	23.59
28 Baño C	5.80
29 Terraza C	7.23
30 Dormitorio D	23.59
31 Baño D	5.80
32 Terraza D	12.26
33 Acceso tanque de tormentas	6.70
Superficie útil	312.51
Superficie construida	384.52

TANQUE DE TORMENTAS (SÓTANO -1)

	Superficie (m²)
34 Escaleras	7.04
35 Tanque de tormentas	310.09
Superficie útil	317.13
Superficie construida	364.29

USOS HÍBRIDOS Y ZONA DE DESCANSO
A TOMADA

TFM ETSAC
taller A

Laura Pena Cristóbal

proyecto de ejecución 12.22

A01
PLANTA SÓTANO

E 1/150

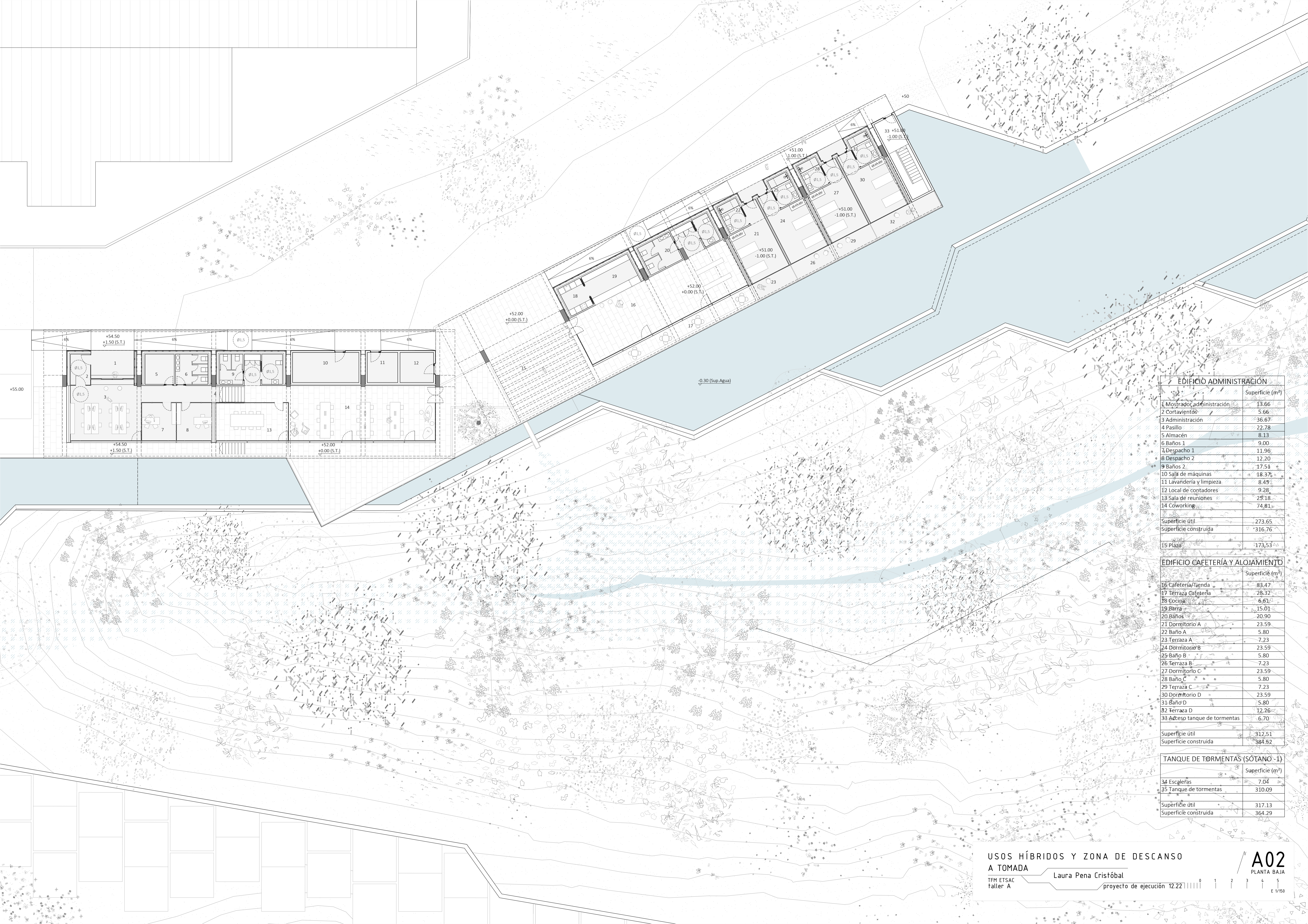

EDIFICIO ADMINISTRACIÓN

	Superficie (m ²)
1 Mostrador administración	13.66
2 Cortavientos	5.66
3 Administración	36.67
4 Pasillo	22.78
5 Almacén	8.13
6 Baños 1	9.00
7 Despacho 1	11.96
8 Despacho 2	12.20
9 Baños 2	17.51
10 Sala de máquinas	18.37
11 Lavandería y limpieza	8.49
12 Local de contadores	9.28
13 Sala de reuniones	25.18
14 Coworking	74.81
Superficie útil	273.65
Superficie construida	316.76
15 Plaza	173.53

EDIFICIO CAFETERÍA Y ALOJAMIENTO

	Superficie (m ²)
16 Cafetería/Tienda	83.47
17 Terraza Cafetería	28.32
18 Cocina	6.61
19 Barra	15.01
20 Baños	20.90
21 Dormitorio A	23.59
22 Baño A	5.80
23 Terraza A	7.23
24 Dormitorio B	23.59
25 Baño B	5.80
26 Terraza B	7.23
27 Dormitorio C	23.59
28 Baño C	5.80
29 Terraza C	7.23
30 Dormitorio D	23.59
31 Baño D	5.80
32 Terraza D	12.26
33 Acceso tanque de tormentas	6.70
Superficie útil	312.51
Superficie construida	384.52

TANQUE DE TORMENTAS (SÓTANO -1)

	Superficie (m ²)
34 Escaleras	7.04
35 Tanque de tormentas	310.09
Superficie útil	317.13
Superficie construida	364.29

USOS HÍBRIDOS Y ZONA DE DESCANSO

A TOMADA Laura Pena Cristóbal
 TFM ETSAC taller A proyecto de ejecución 12.22

A02
 PLANTA BAJA

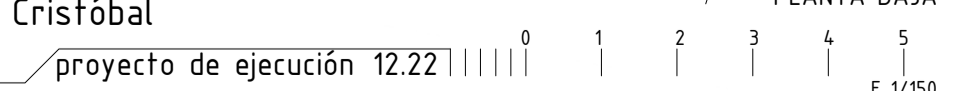

E 1/150

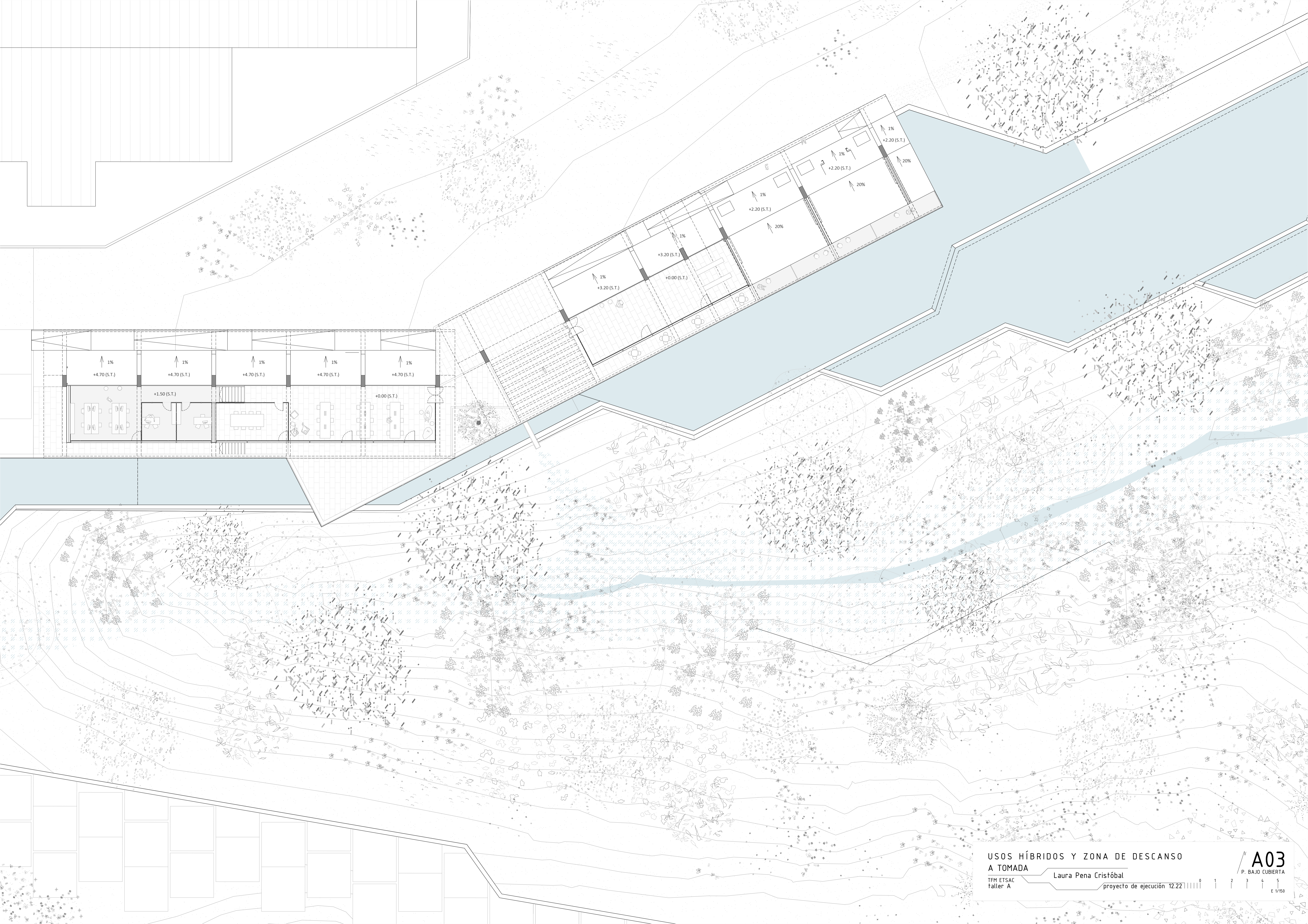

USOS HÍBRIDOS Y ZONA DE DESCANSO

A TOMADA

TFM ETSAC
taller A

Laura Pena Cristóbal

proyecto de ejecución 12.22

0 1 2 3 4 5
E 1/150

A03
P. BAJO CUBIERTA

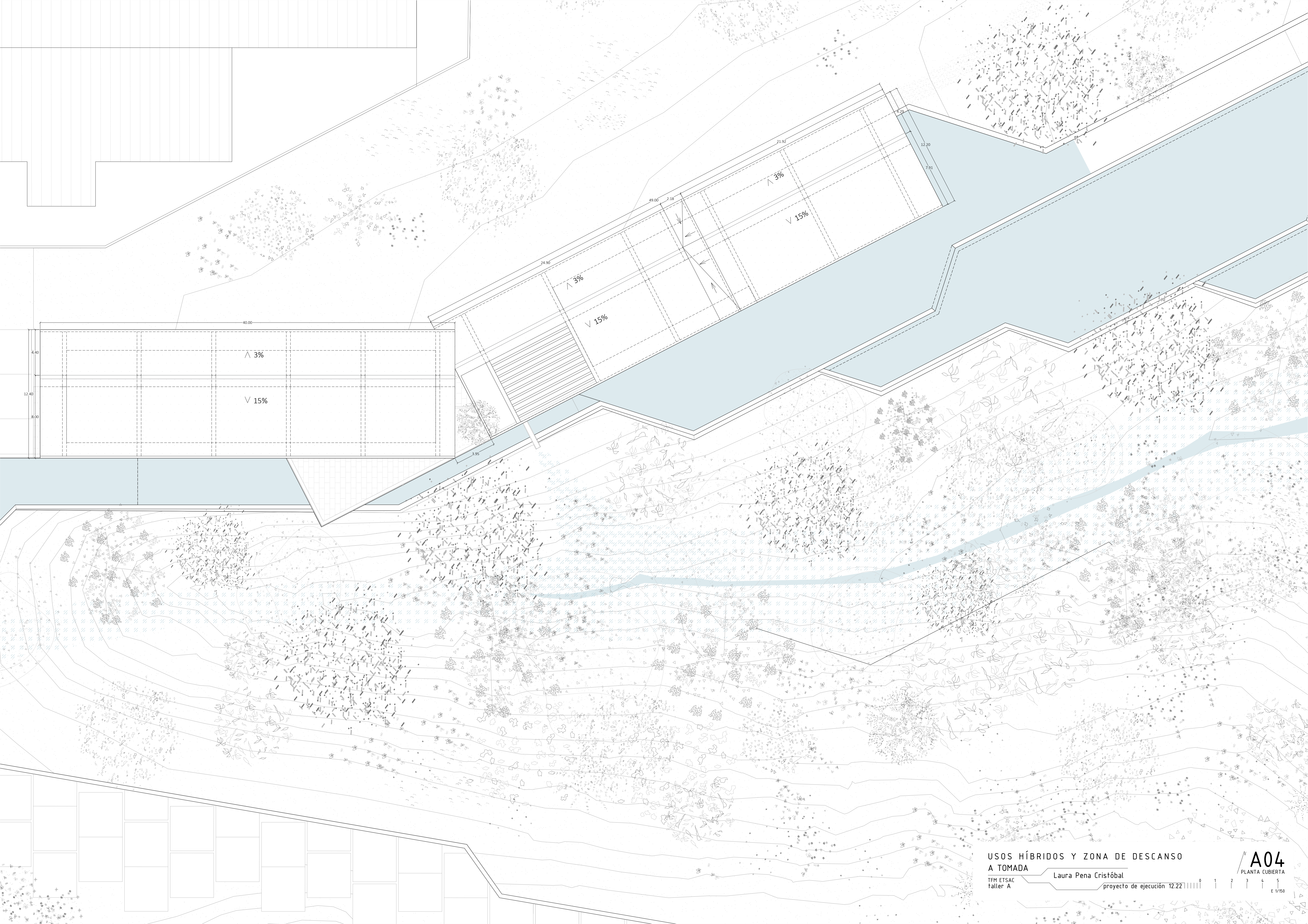

USOS HÍBRIDOS Y ZONA DE DESCANSO

A TOMADA

TFM ETSAC
taller A

Laura Pena Cristóbal

proyecto de ejecución 12.22

A04
PLANTA CUBIERTA

E 1/150

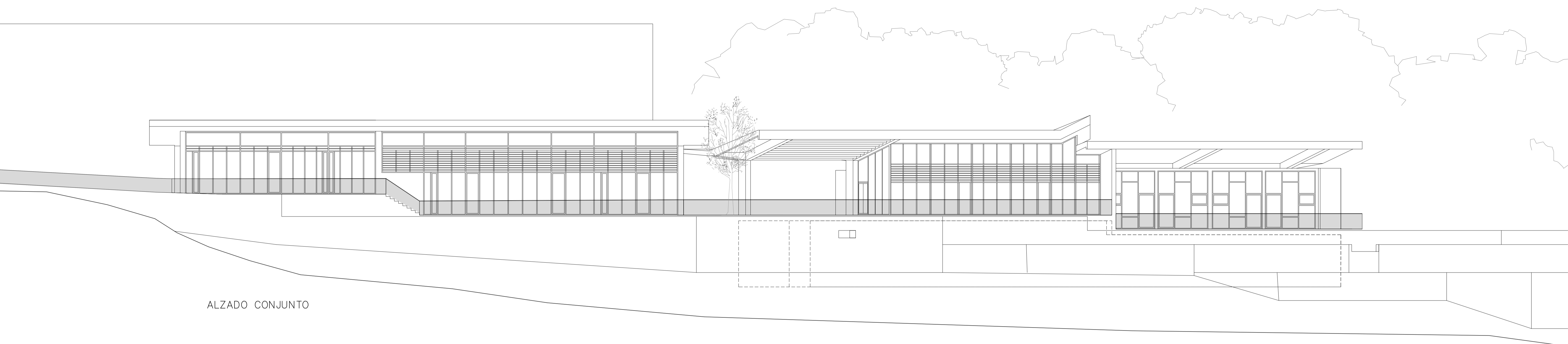

ALZADO CONJUNTO

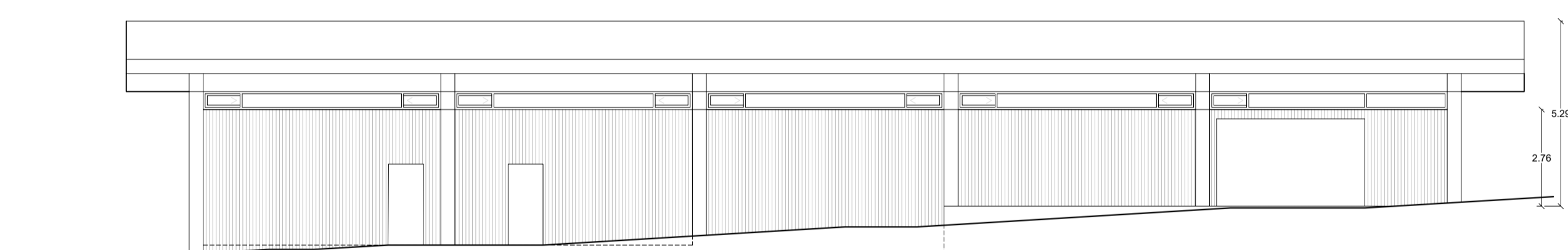

ALZADO NORTE

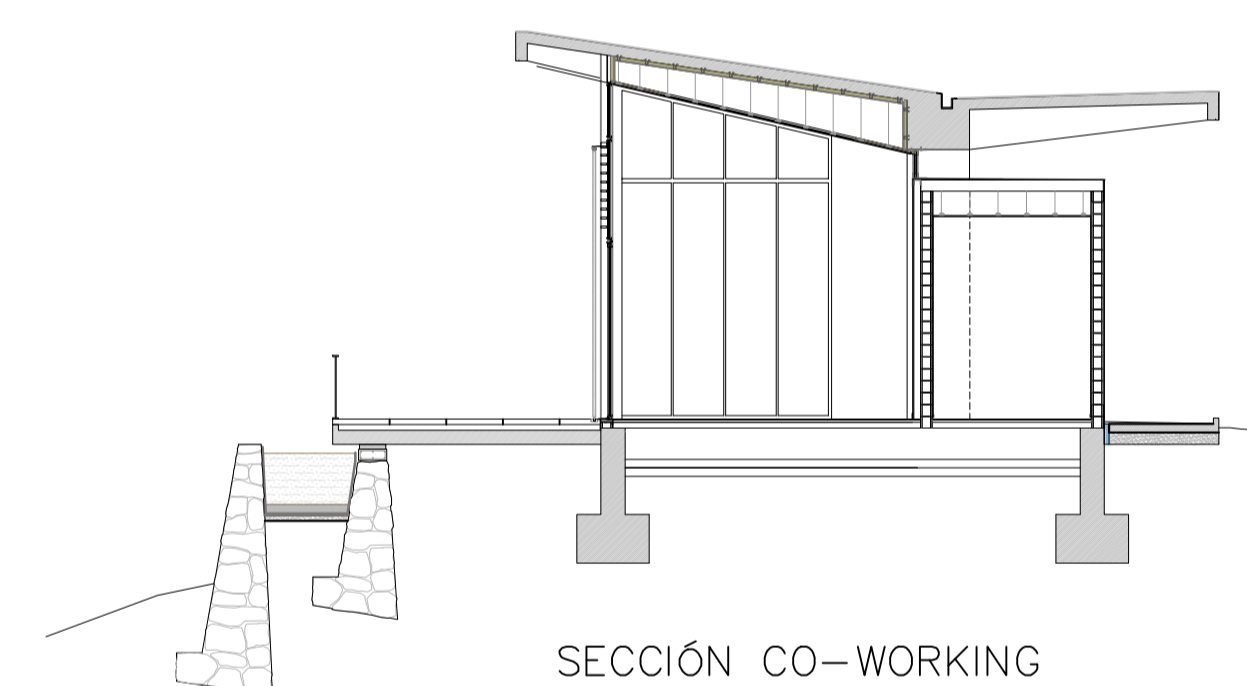

SECCIÓN CO-WORKING

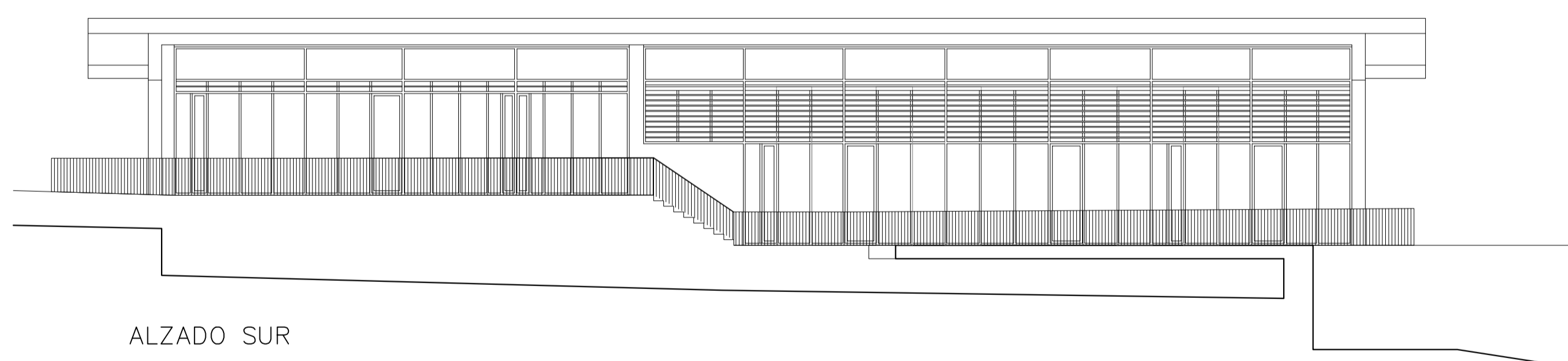

ALZADO SUR

ALZADOS EDIFICIO ADMINISTRACIÓN

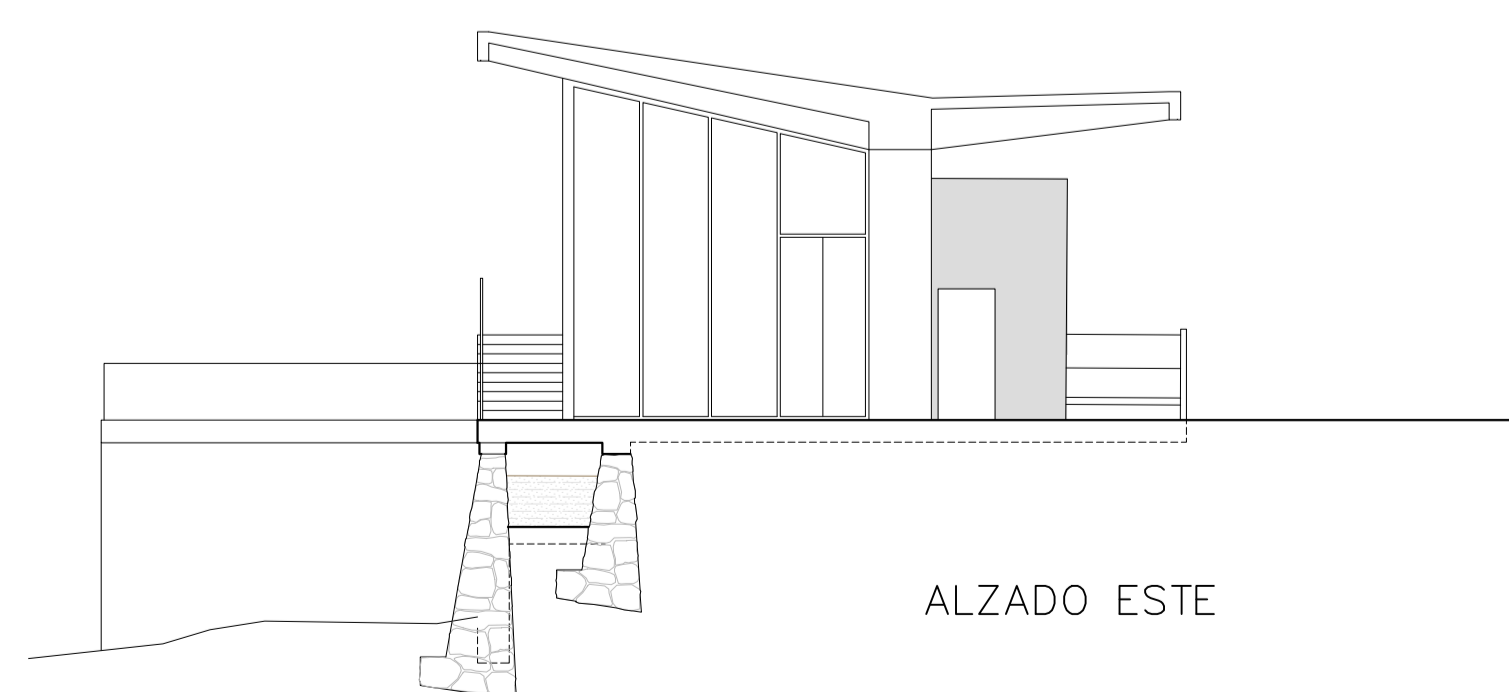

ALZADO ESTE

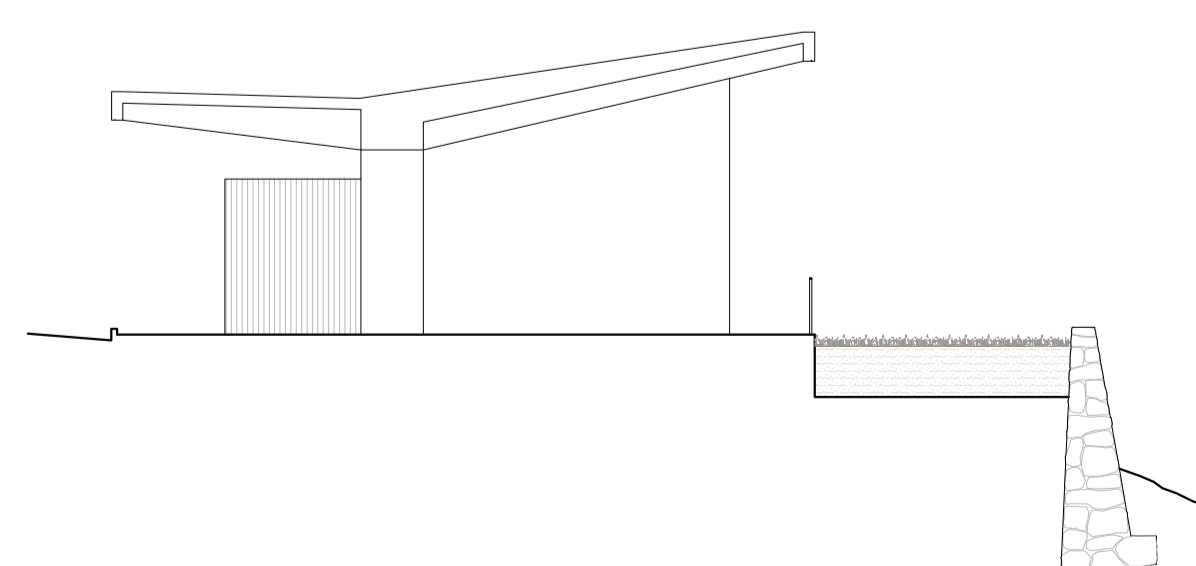

ALZADO OESTE

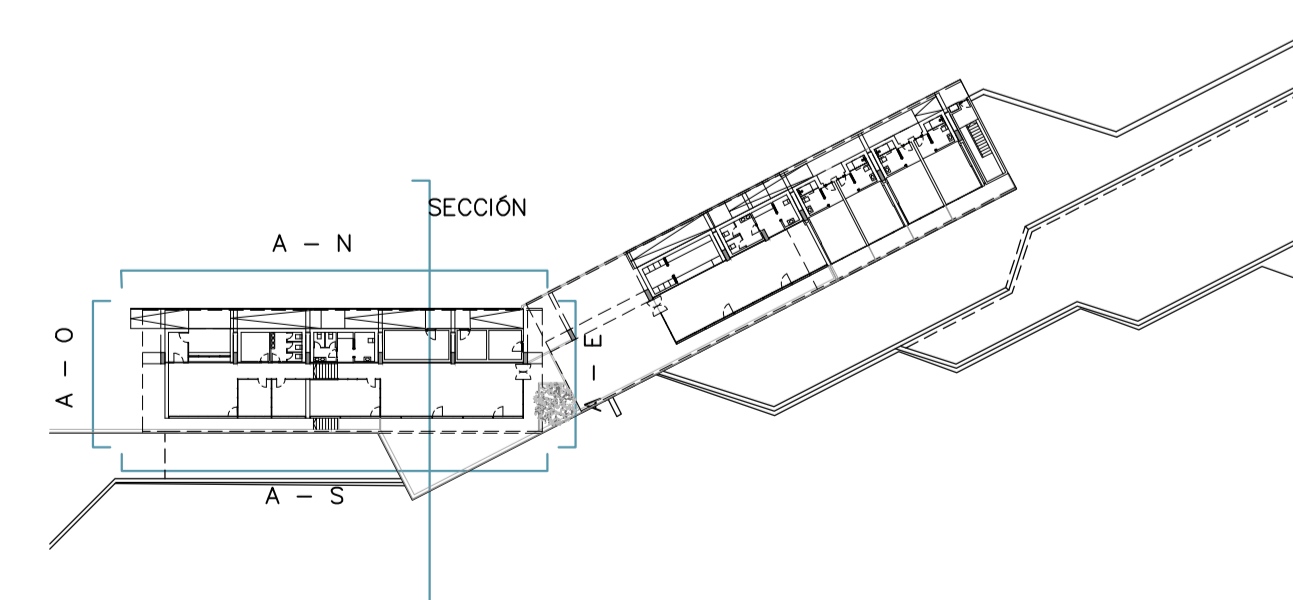

USOS HÍBRIDOS Y ZONA DE DESCANSO

A TOMADA

TFM ETSAC
taller A

Laura Pena Cristóbal

proyecto de ejecución 09.22

0 1 2 3 4 5

A05

ADMINISTRACIÓN

E 1/100

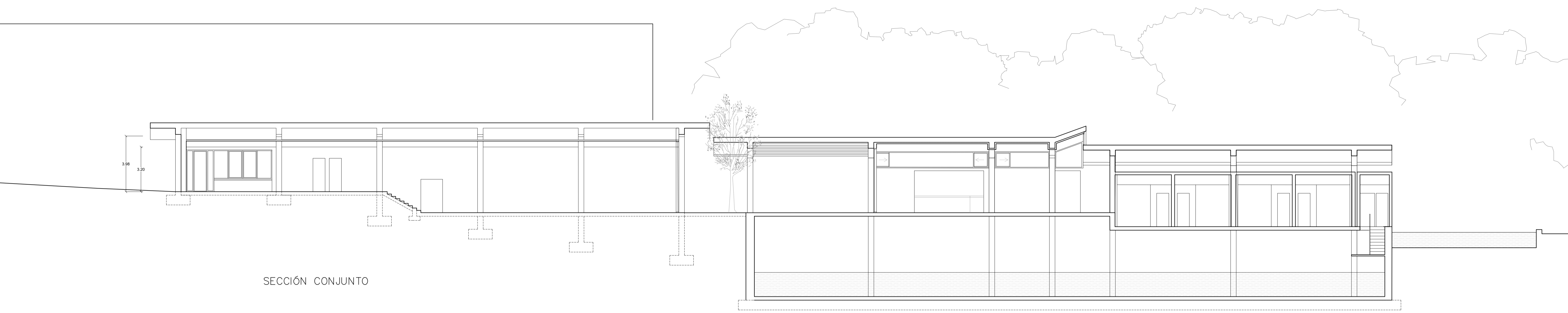

SECCIÓN CONJUNTO

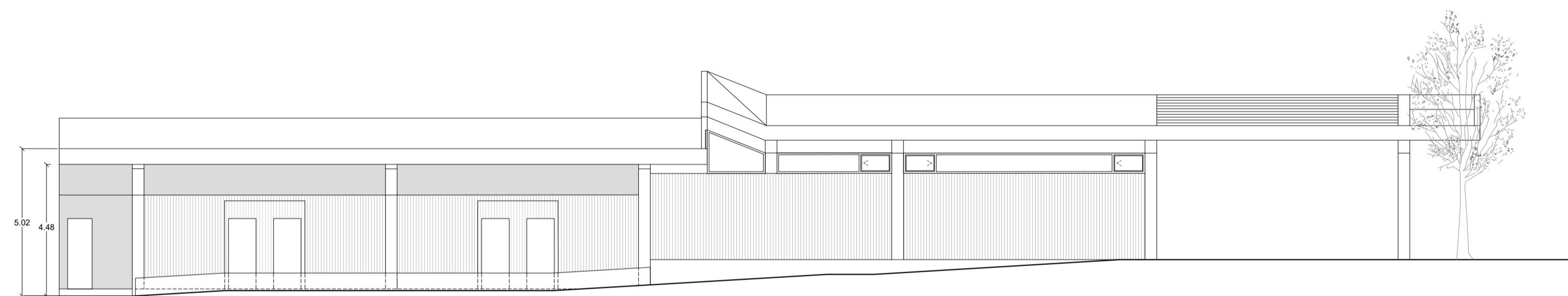

ALZADO NORTE



ALZADO SUR

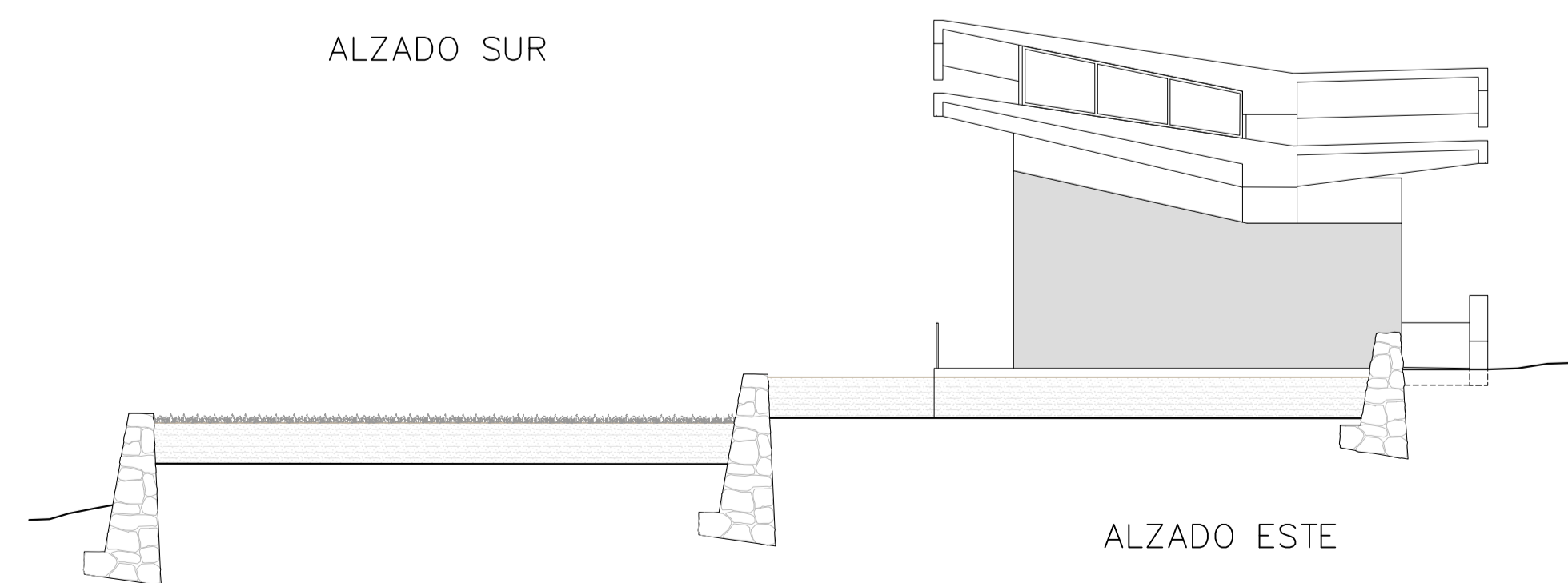

ALZADO ESTE



ALZADO OESTE

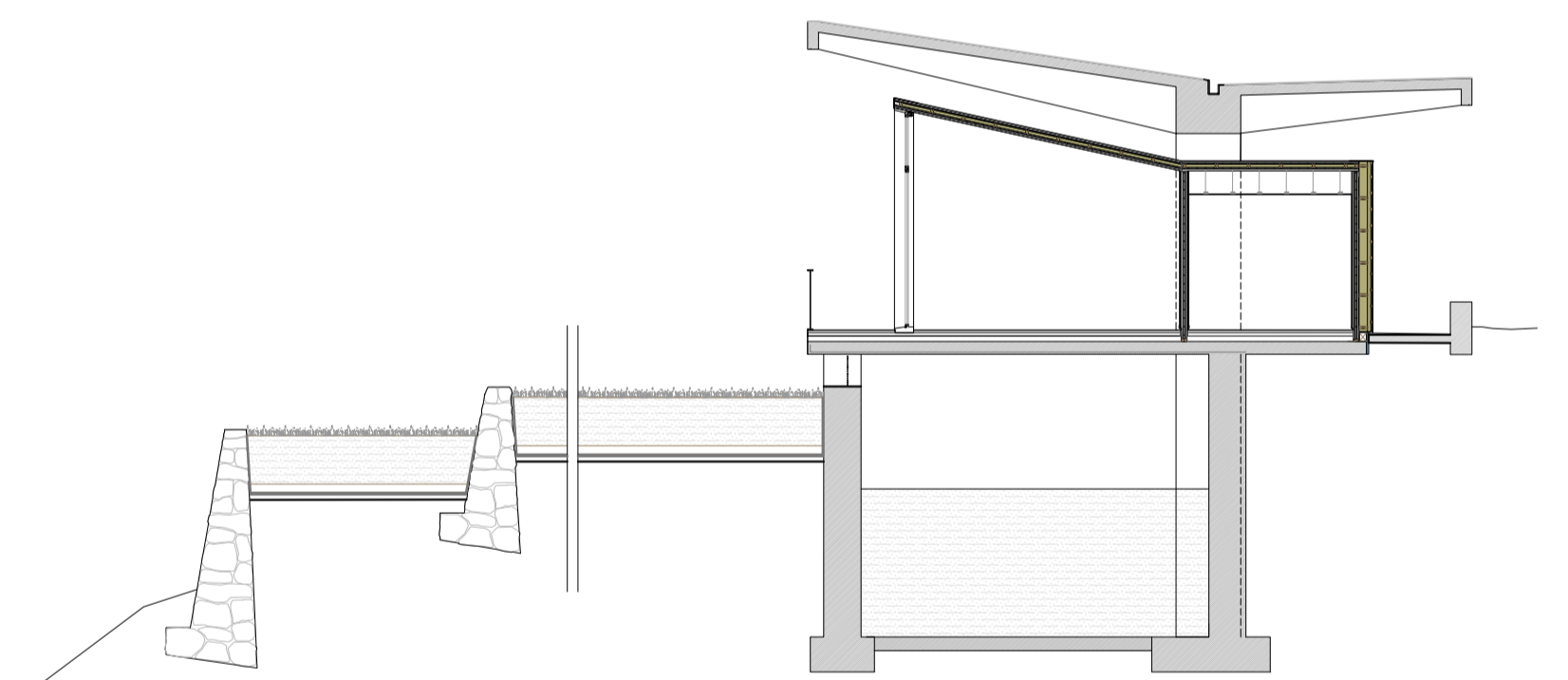

SECCIÓN CO-WORKING

ALZADOS EDIFICIO CAFETERÍA Y DORMITORIOS

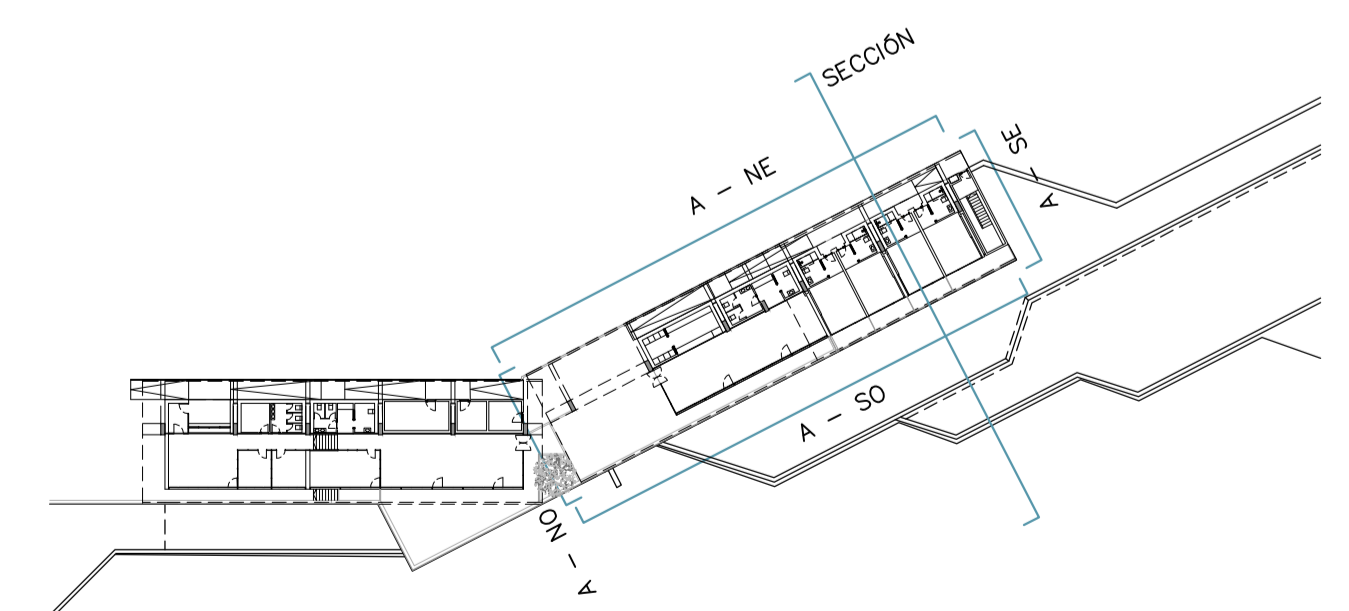

USOS HÍBRIDOS Y ZONA DE DESCANSO

A TOMADA

TFM ETSAC
taller A

Laura Pena Cristóbal

proyecto de ejecución 09.22

A06
CAFETERÍA
E 1/100



SECCIÓN SÓTANO

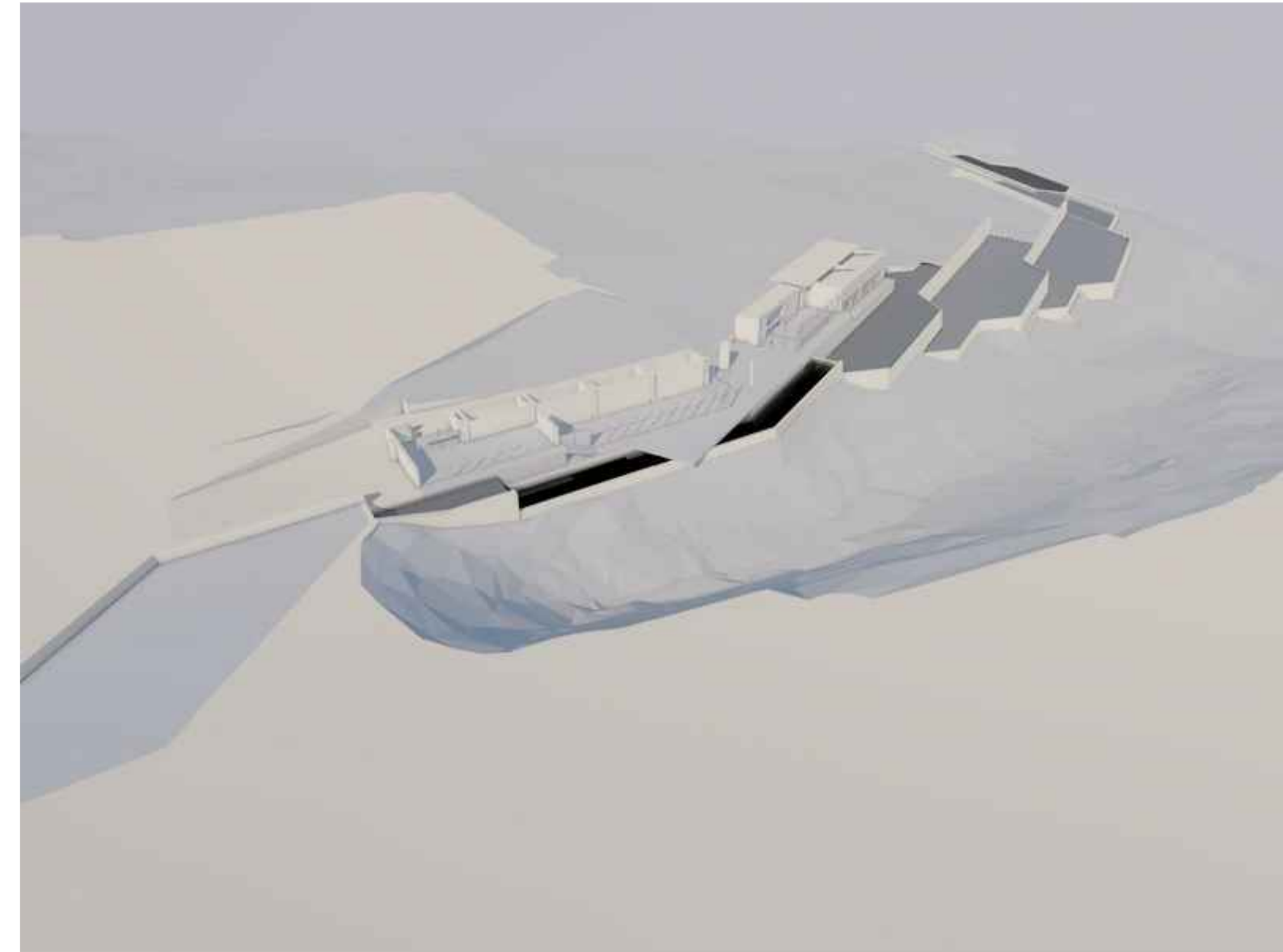

SECCIÓN COTA +3m (sobre suelo terminado)



SECCIÓN COTA +1m (sobre suelo terminado)



VISTA CONJUNTO