

vista del interior de la nave

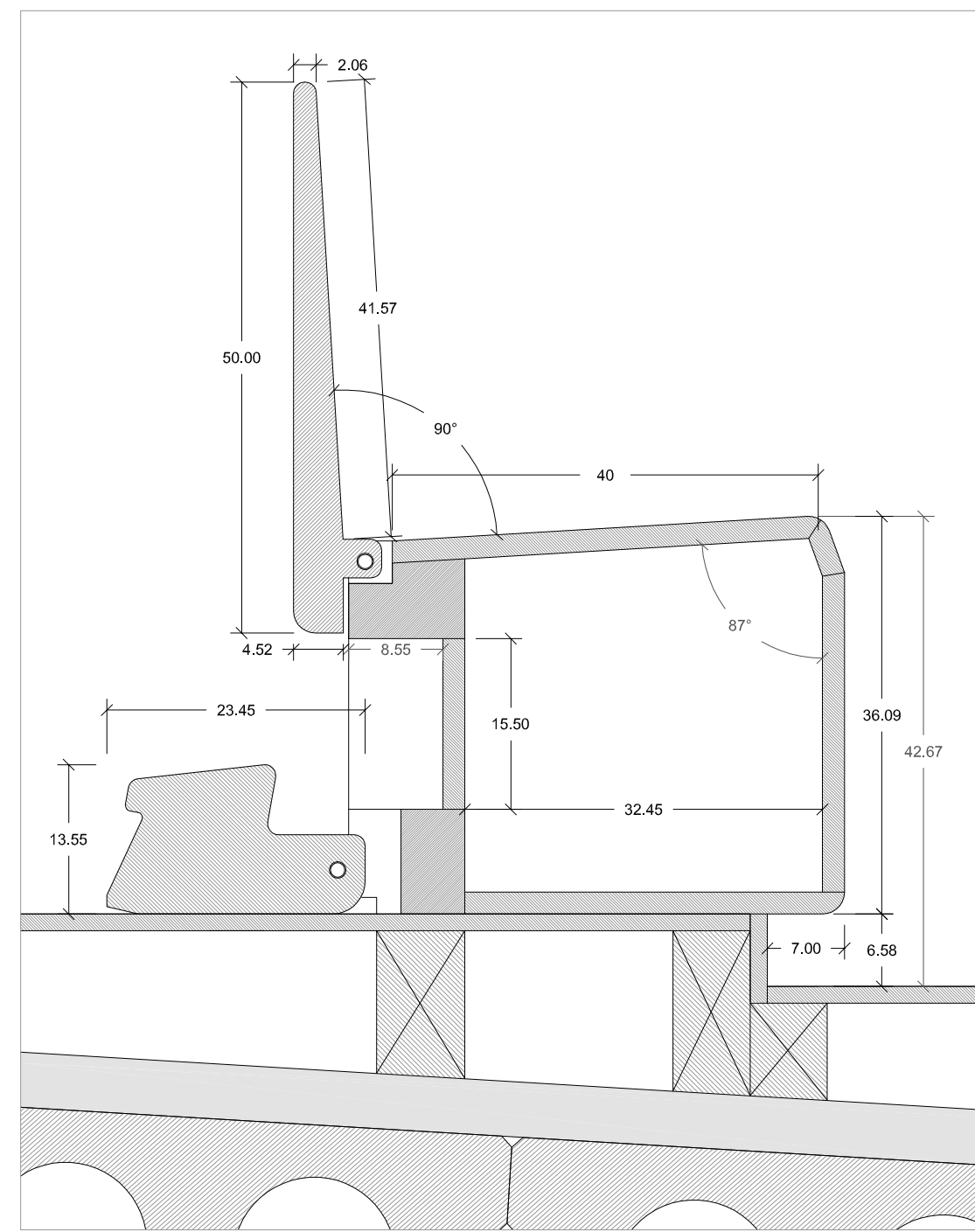

sección banco abierto e.1/5

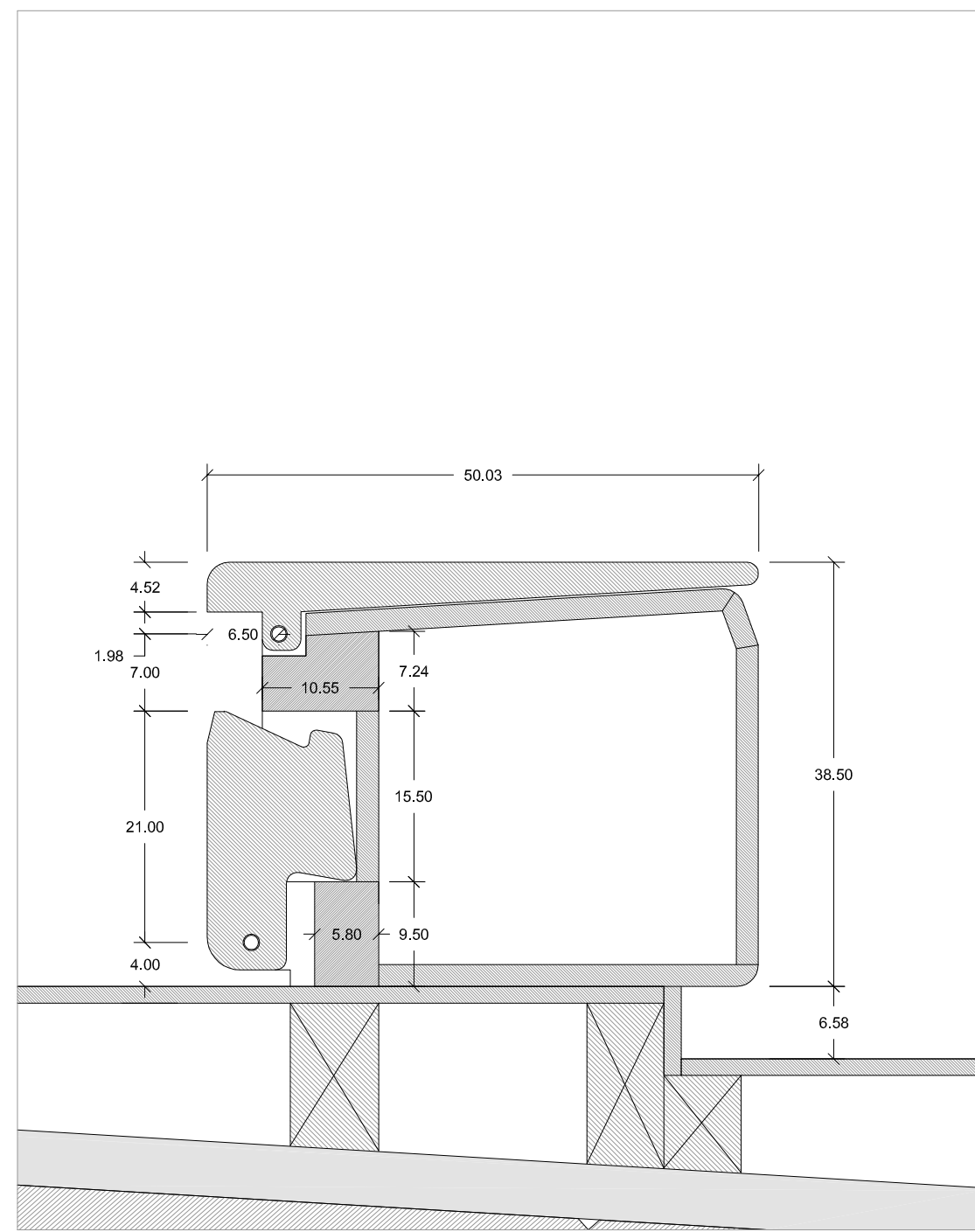

sección banco cerrado e.1/5

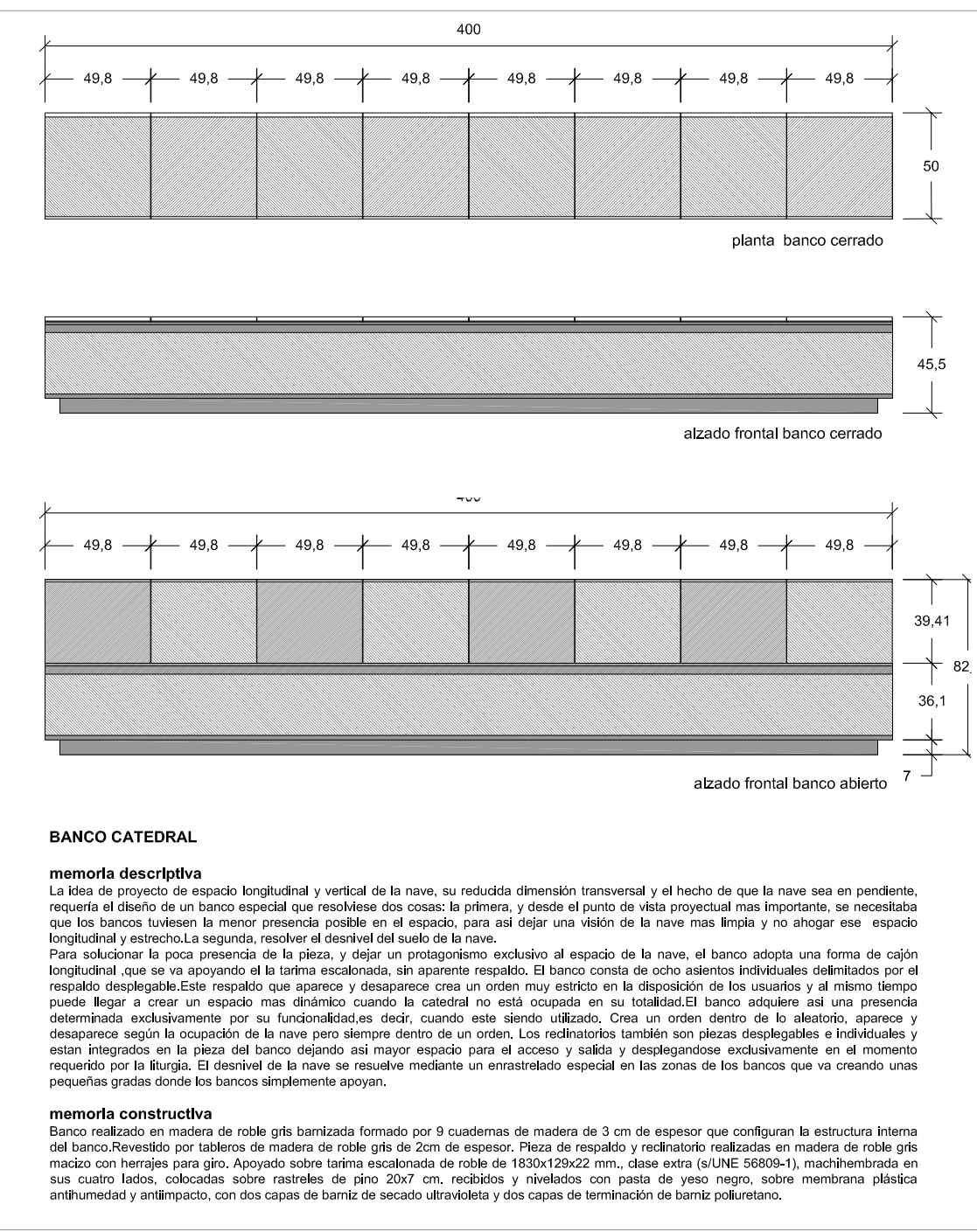

BANCO CATEDRAL

memoria descriptiva

La idea de proyecto de espacio longitudinal y vertical de la nave, su resultada dimensión transversal y el hecho de que la nave sea en pendiente, requiere el diseño de un banco especial que resolviese dos cosas: la primera, y desde el punto de vista proyectual más importante, se necesitaba que los bancos tuviesen la menor presencia posible en el espacio, para así dejar una visión de la nave más limpia y no ahogar ese espacio longitudinal y vertical. La segunda, desde el punto de vista más práctico, se necesitaba un banco que resolviese la poca presencia de la pieza, y dejar un protagonismo exclusivo al espacio de la nave, el banco adopta una forma de cajón longitudinal que se va apoyando a la pared escalonada, en su parte superior, el banco consta de ocho elementos individuales distribuidos por el espacio disponible. Este espacio que aparece y desaparece crea un orden muy sencillo en la disposición de los usuarios y al mismo tiempo puede llegar a crear un espacio más dinámico cuando la catedral no está ocupada en su totalidad. El banco adquiere así una presencia determinada exclusivamente por su funcionalidad, es decir, cuando este diseño utilizado. Crea un orden dentro de lo abstracto, aparece y desaparece según la ocupación de la nave pero siempre dentro de un orden. Los rebratarios también son piezas desplegadas e individuales y están integrados en la pieza del banco dejando así mayor espacio para el acceso y salida y desplegándose exclusivamente en el momento requerido por la liturgia. El desnivel de la nave se resuelve mediante un enrasamiento especial en las zonas de los bancos que va creando unas pequeñas gradas donde los bancos simplemente apoyan.

memoria constructiva

Banco realizado en madera de roble gáliz barnizada formado por 9 cuadernos de madera de 3 cm de espesor que configuran la estructura interna del banco. Revestido por tablero de madera de roble gáliz de 20 mm de espesor. Pieza de respaldo y rebratario realizados en madera de roble gáliz macizo con herrajes para giro. Apoyado sobre la línea escalonada de roble de 150x120x22 mm, clase extra (SUNE 58800-1), macheteada en sus cuatro caras, colocadas sobre rastreles de álamo 20x7 cm, recubiertos y aislados con pasta de yeso negro, sobre membrana plástica antihumedad y antirrápido, con dos capas de barniz de secado ultravioleta y dos capas de laminación de barniz poliuretano.

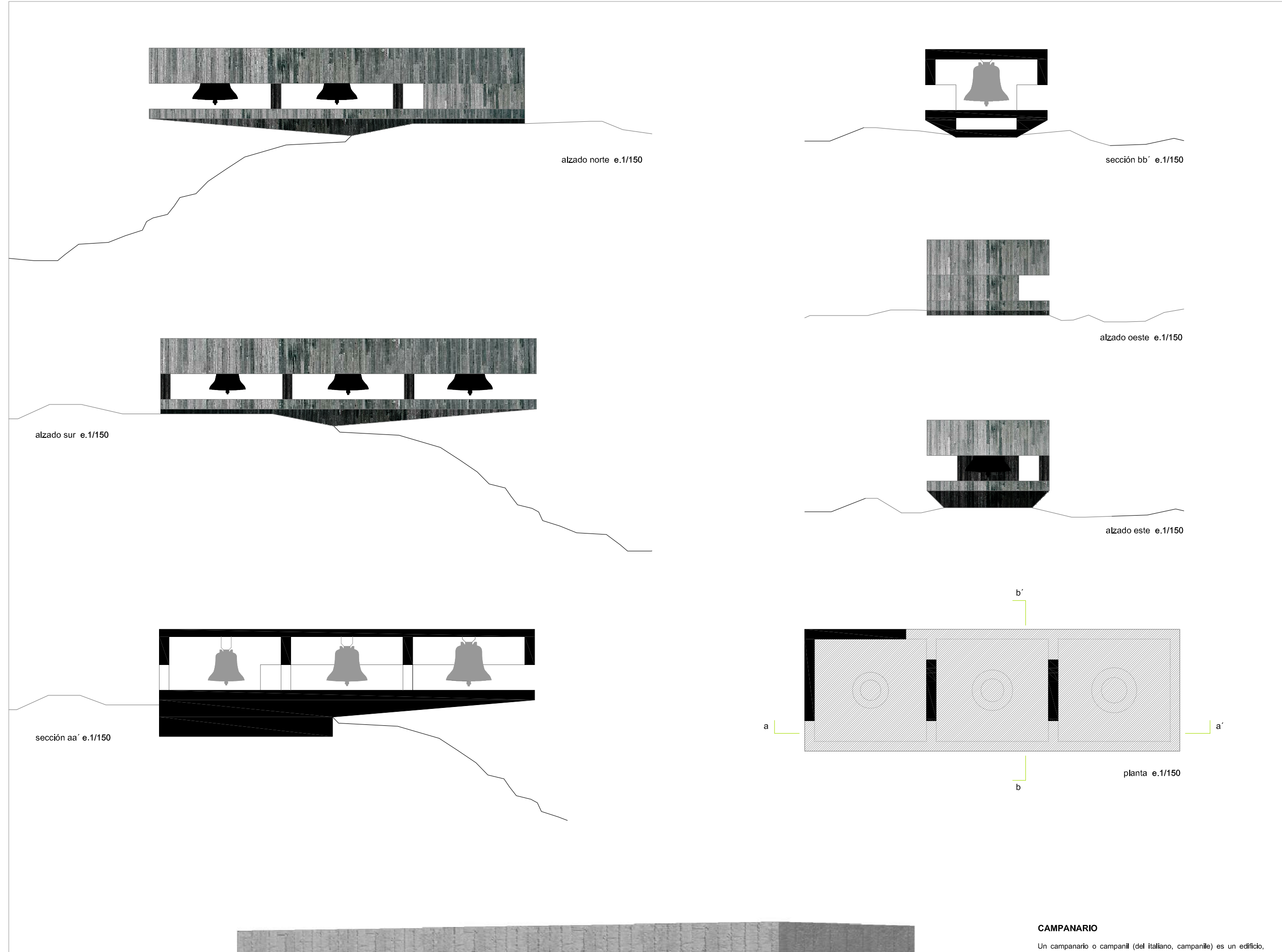
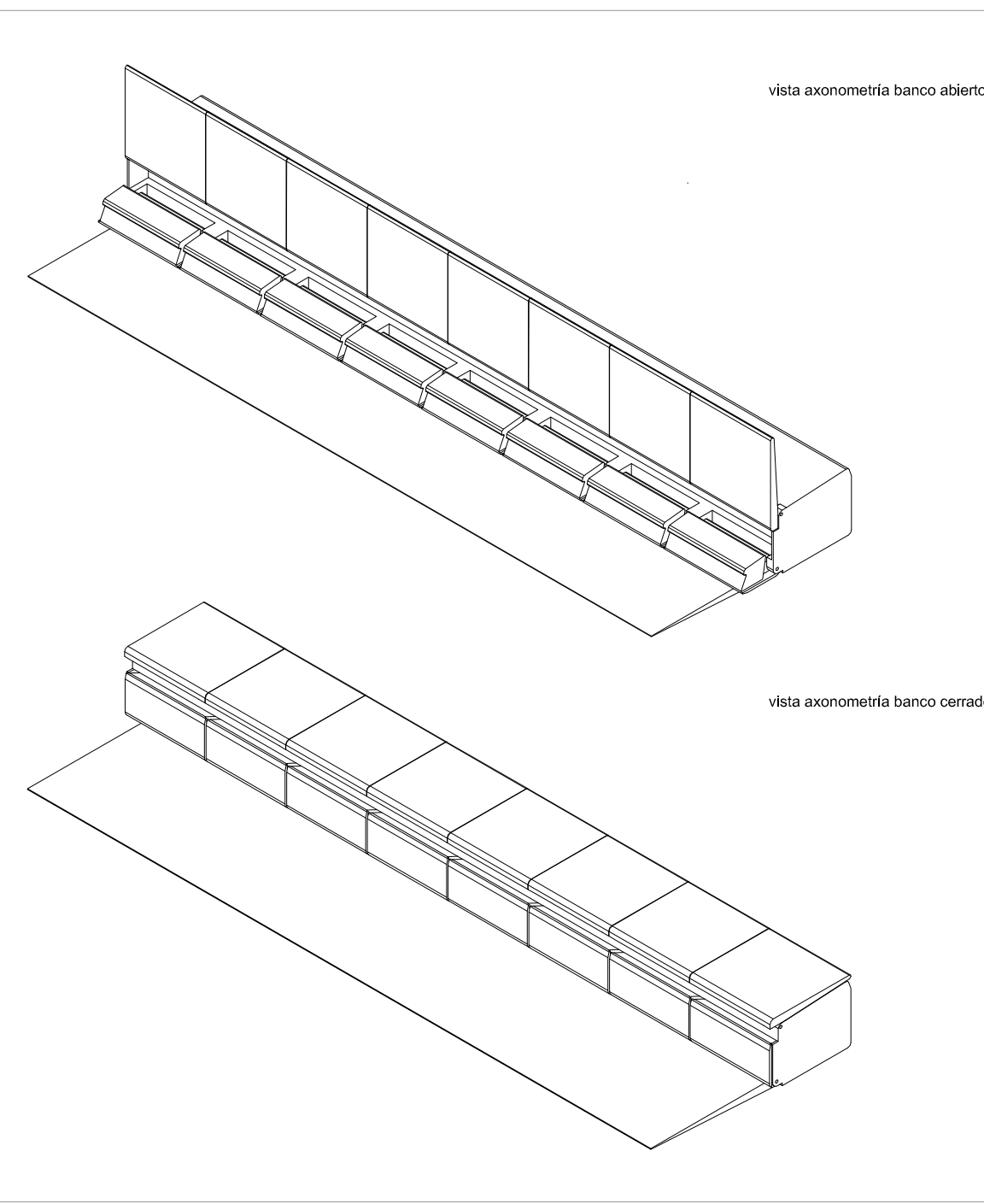

CAMPANARIO

Un campanario o campanil (del italiano, campanile) es un edificio, estructura o torre conocho adosado o anexo a una basílica, catedral, iglesia, capilla o edificio público civil y donde se colocan las campanas, con la finalidad de convocar la asistencia de los feligreses al servicio religioso o a los cultos en general. Habitualmente está placé en una estructura elevada o se alza incorporada a al catedral en un lugar elevado para que las campanas se escuchan mejor en la distancia. Actualmente el campanario y el sorteo de sus campanas al pasado a constituirse en símbolo de los países de tradición católica y el símbolo de sus campanas en un recuerdo imborrable en la memoria de muchas personas.

memoria descriptiva

Se proyecta un campanario horizontal puesto que se ha considerado que no era imprescindible la colocación de éste a gran altura por la posibilidad que ofrece la estructura de la torre del coro. Campanario elevado, que se integra a modo de pieza de remate del proyecto. Se integra al resto de la estructura de la nave, en donde se integran las ideas del arquitecto para la creación del templo. Durante tres campanas diferentes, se integra al campanario y el sorteo de sus campanas al pasado a constituirse en símbolo de los países de tradición católica y el símbolo de sus campanas en un recuerdo imborrable en la memoria de muchas personas.